

آبگیری از لجن نواری مدل OMEGA



شرکت EMO از پیشگامان طراحی و تولید تجهیزات تصفیه خانه های آب و فاضلاب است. از بدو تاسیس تاکنون (سال 1985) این شرکت هزاران پروژه در 5 قاره ی جهان انجام داده است.

آبگیر نواری مدل OMEGA 100000 برای تغلیظ و آبگیری لجن های شهری و صنعتی طراحی و تولید شده است.

✓ شرکت EMO با استفاده از آزمایشگاه مجهز خود و انجام آزمایشات لازم برای هر پروژه راه حلی منحصر به فرد پیشنهاد می دهد.

✓ شرکت EMO صرفا تولید کننده تجهیزات مکانیکی نبوده و با استفاده از تجربیات خود می تواند در بخش مهندسی و طراحی پروژه در کنار مشتریان باشد.

مشخصات فنی

در بین تولید کنندگان تجهیزات تغلیظ و آبگیری از لجن شرکت EMO از پیشروان طراحی هوشمندانه تجهیزاتی با راهبری آسان با اشغال فضای اندک و ضریب عملکرد بالا است .

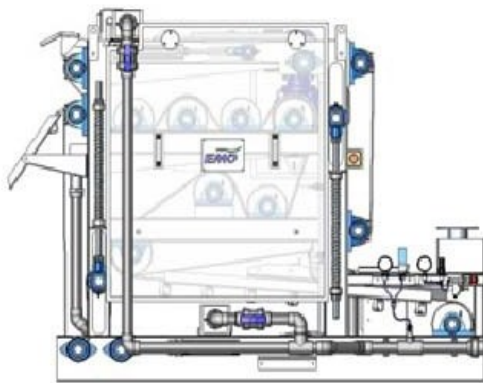

✓ بدنه ی دستگاه از استینلس استیل

✓ راهبری آسان و ساده

✓ راهبری ارزان و کم هزینه

✓ مصرف اندک انرژی

✓ دسترسی راحت به تمام قسمت ها

✓ امکان نظارت چشمی بر فرآیند آبگیری

نمونه های نصب شده

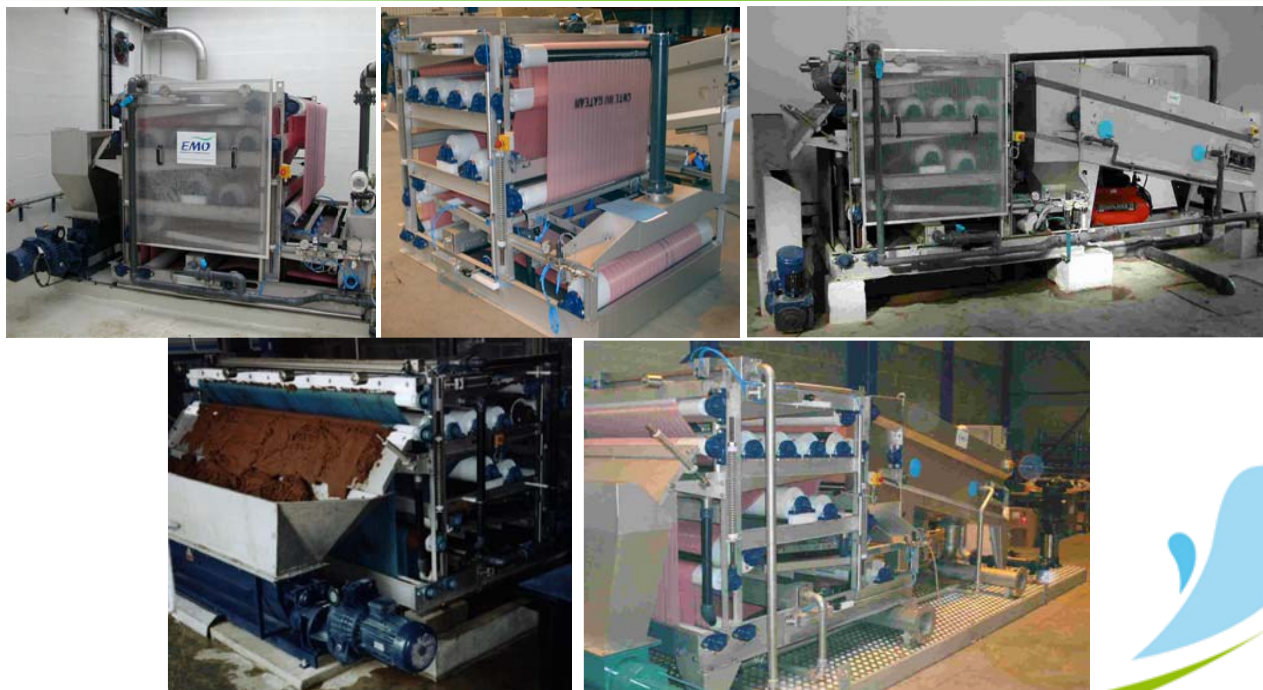

قسمت های اصلی دستگاه

بلت فیلتر پرس Omega شامل: بدنه ای از جنس فولاد ضدزنگ ، تانک توزیع لجن ، قسمت تغلیظ ثقیلی ، یک سری شخم زن های پلاستیکی در قسمت تغلیظ ثقیلی ، تنظیم اتوماتیک فشار تسمه به صورت مکانیکی ، سیستم تنظیم موقعیت تسمه به صورت پنوماتیکی ، سیستم شستشوی تسمه ، سیستم محرک دور متغییر ، تابلوی کنترل و لوله کشی و سیم کشی های داخلی است.

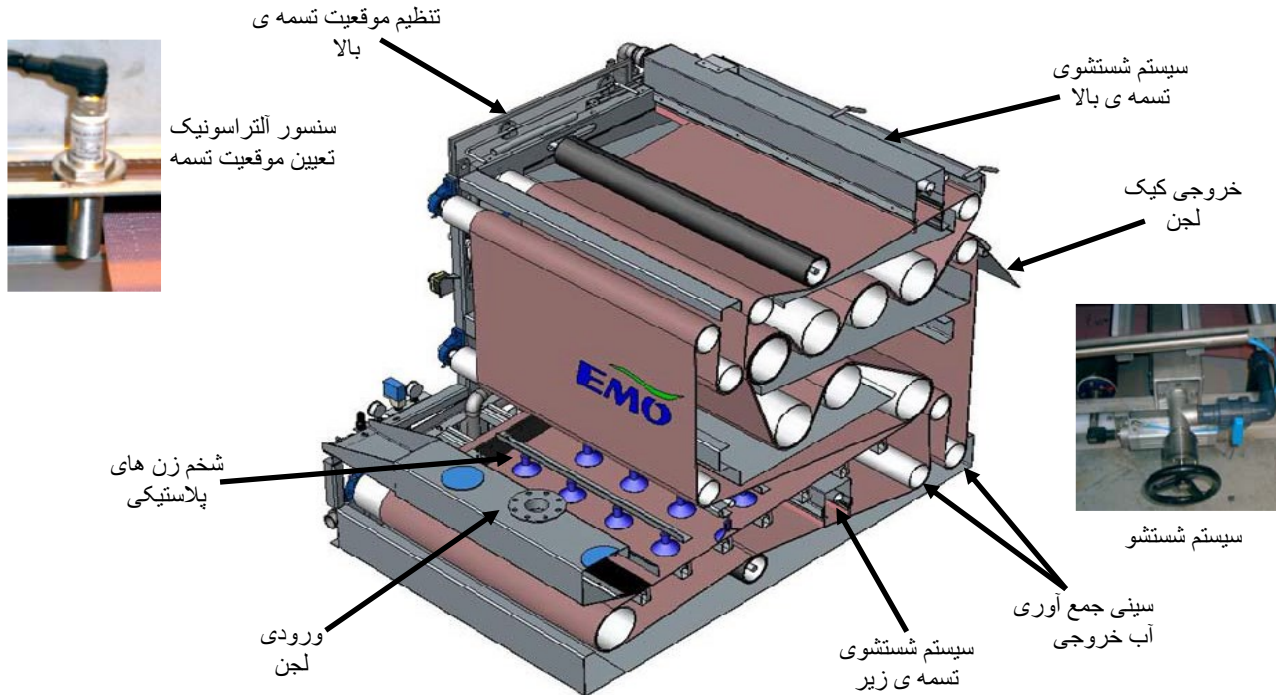

جدول انتخاب مدل دستگاه

ظرفیت دستگاه به غلظت ورودی ، نوع لجن ورودی و غلظت مورد نظر لجن خروجی بستگی دارد . این اعداد با توجه به نوع و خواص لجن تغییر می کنند.

ظرفیت (مترمکعب)	ابعاد (طول* عرض* ارتفاع)	عرض تسمه (متر)	مدل
6-2	1.92 * 1.87 * 2.78	1	100100
8-4	1.92 * 2.37 * 2.78	1.5	100150
12-6	1.92 * 2.87 * 2.78	2	100200

