

## بالت فیلتر پرس SC



شرکت EMO از پیشگامان طراحی و تولید تجهیزات تصفیه خانه های آب و فاضلاب است. از بدو تاسیس تاکنون (سال 1985) این شرکت هزاران پروژه در 5 قاره ی جهان انجام داده است.

- ✓ آبیگر تسمه ای مدل OMEGA SC برای تغلیظ و آبیگری لجن های شهری و صنعتی طراحی و تولید شده است.
- ✓ شرکت EMO با استفاده از آزمایشگاه مجهز خود و انجام آزمایشات لازم برای هر پروژه راه حلی منحصر به فرد پیشنهاد می دهد.
- ✓ شرکت EMO صرفا تولید کننده تجهیزات مکانیکی نبوده و با استفاده از تجربیات خود می تواند در بخش مهندسی و طراحی پروژه در کنار مشتریان باشد.

### مشخصات فنی

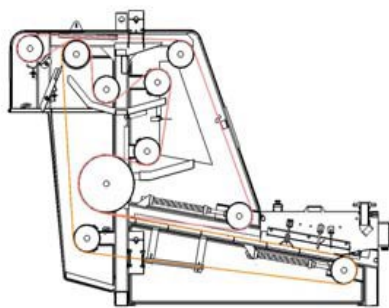

برای پوشش نیاز پروژه ها با سایزهای مختلف شرکت EMO محصولات متنوعی را تولید می کند.

- ✓ کیفیت ساخت بسیار بالا ( کل قطعات اصلی از فولاد زد زنگ )
- ✓ ویژگی مصرف انرژی و هزینه راهبری اندک
- ✓ عملکرد پاکیزه
- ✓ تجهیزات حفاظت از سلامت بهره بردار
- ✓ دسترسی راحت به همه ی قطعات قطعات و تعمیر
- ✓ کاملا بسته برای جلوگیری از انتشار بو و پاشش آب
- ✓ امکان نظارت چشمی بر فرآیند آبیگری از لجن

### نمونه های نصب شده



## قسمت های اصلی دستگاه

بلت فیلتر Omega SC شامل بدنه ای از جنس استیل ضدزنگ ، سیستم کنترل سطح لجن ، قسمت تغلیظ ثقیلی ، شخم زن های پلاستیکی ، سیستم تنظیم کشش و موقعیت تسمه به صورت مکانیکی ، سیستم شستشوی تسمه ، سیستم کامل کنترل انتشار بو ، تابلوی کنترل و سیم کشی و لوله کشی داخلی است.

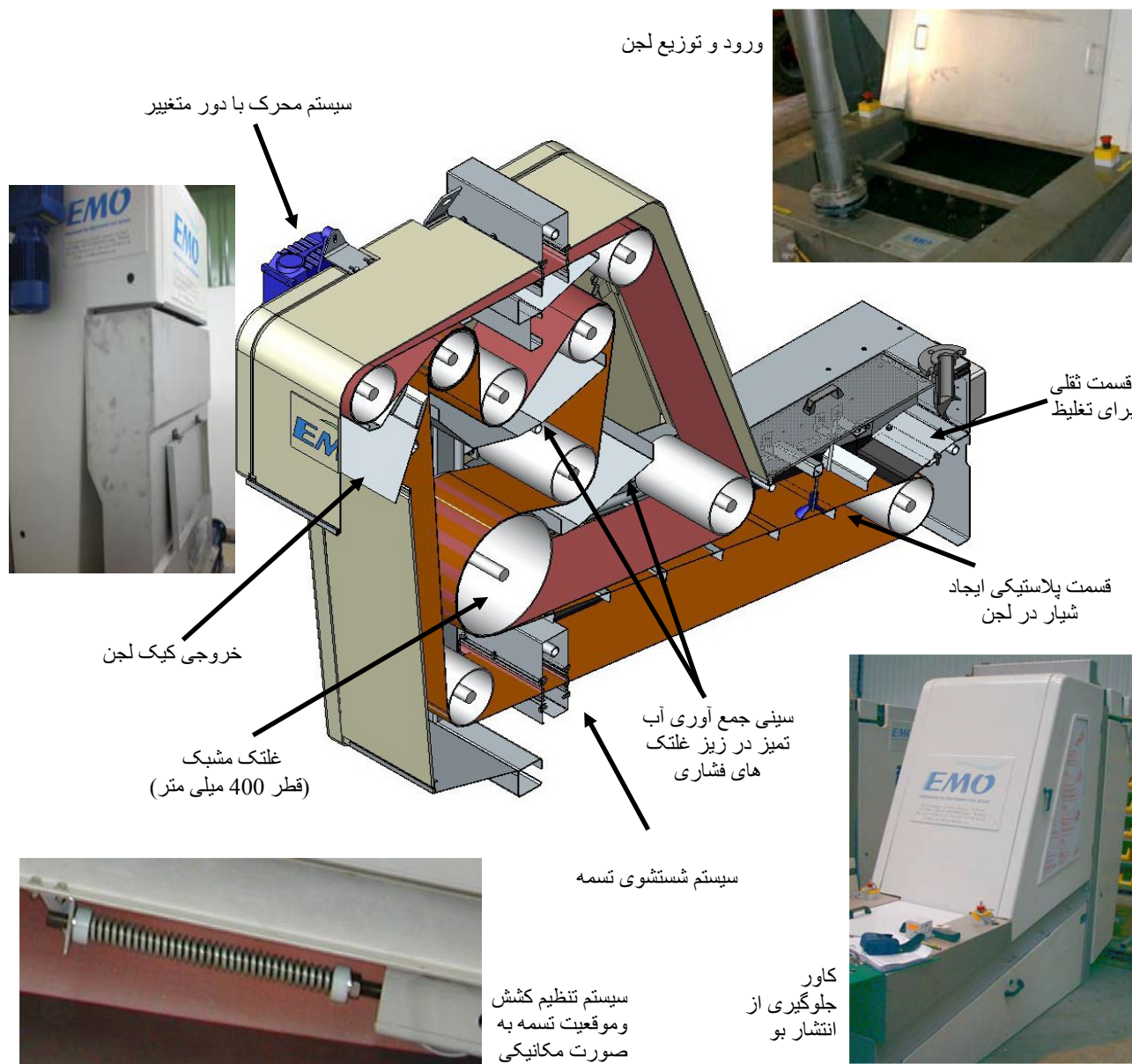

## جدول انتخاب مدل دستگاه

ظرفیت دستگاه به غلظت ورودی ، نوع لجن ورودی و غلظت مورد نظر لجن خروجی بستگی دارد . این اعداد با توجه به نوع و خواص لجن تغییر می کنند.

مدل	عرض تسمه (متر)	ابعاد (طول*عرض*ارتفاع)	حجم لجن (متر مکعب در ساعت)	وزن (تن)
100060 SC	0.60	2.05 * 1.20 * 2.75	3	0.8
100100 SC	1	2.05 * 1.60 * 2.75	6	1